

OMV 24A R

Gecombineerde Lichtnet-krachtstroom aandrijving

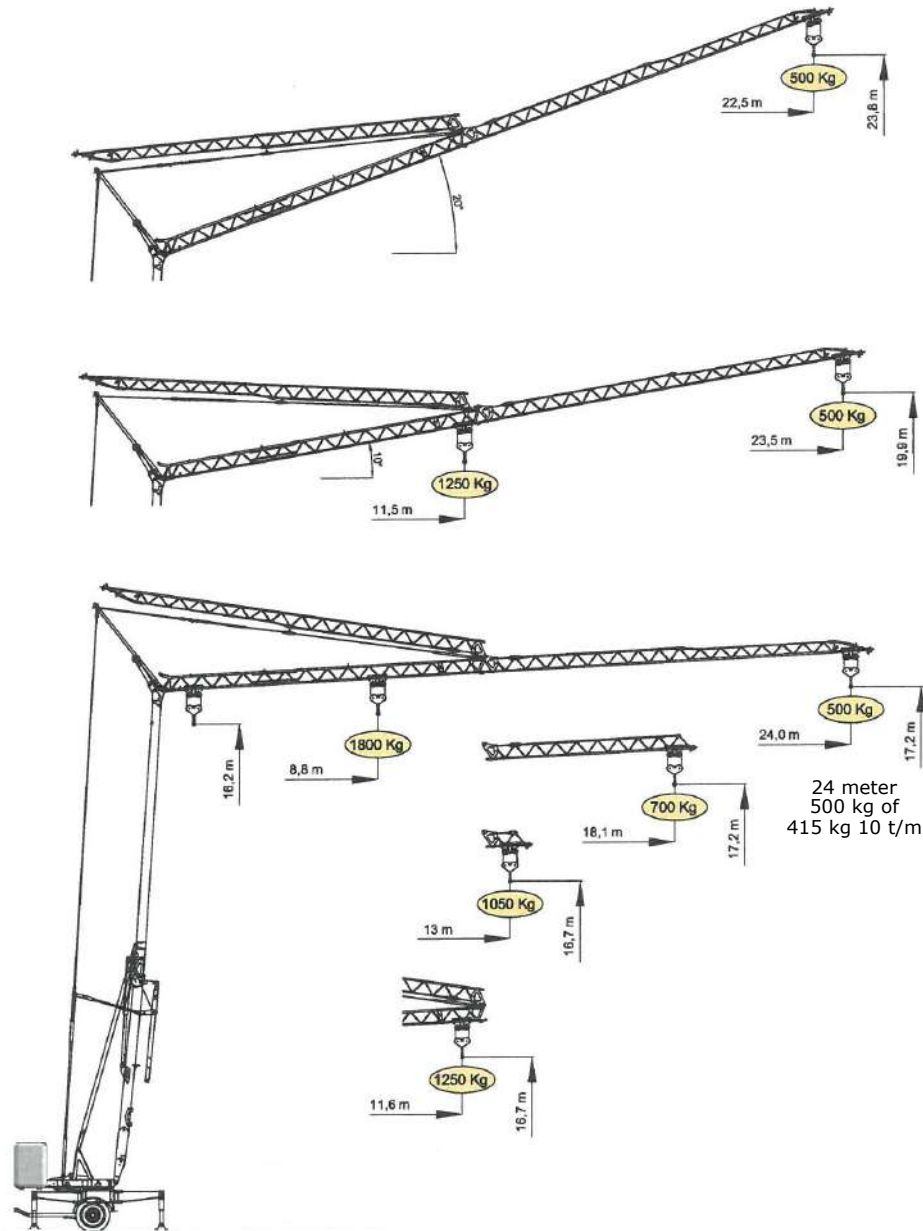

Modulaire opbouw van de giek, leverbaar in lengtes van 16, 20, 21, 22 en 24 m. Hefvermogen in 10 t/m uitvoering max. 1800 kg bij 5,55 m vlucht, 900 kg bij 11,11 m, en 416 kg bij 24 m vlucht. Hefvermogen in 12 t/m uitvoering 1800 kg bij 8,80 m vlucht, 1050 kg bij 13,00 m, 700 kg bij 18,10 m en 500 kg bij 24 m vlucht. De meest efficiënte gecombineerde 10 en 12 tonmeter snelopbouwkraan waarbij door omschakeling gewerkt kan worden met en zonder hijsbewijs.

Standaard met schuin verstelbare giek, constant hefvermogen 500 of 415 kg bij 23,50 meter vlucht. Haakhoogte 17,20 m en 23,80 m bij 20° schuin verstelde giek. Hydraulisch omklapbare giek. Inclusief betonballast, radius 2,70 m. Standaard uitvoering; hijsen vier-, loopkat en zwenken met drie snelheden, verzinkte constructie, sneltransportwielstel aan het voor Nederland ontwikkelde basisframe, waaraan gemonteerd de hydraulische afstempeling, opklapbare modulaire giek, loopkataandrijving met eindschakeling op de basismast, werken met de kraan mogelijk met opgeklapte giek, afstandsbediening aan kabel met drukknoppenkast, bewakingsinstallatie voor draaikrans en pilotbesturing.

Importeur voor Nederland:

Bouwma Bouwmachines B.V.
Biesland 30
1948 RJ Beverwijk (NL)
Tel. +31(0)251-229208*

E-mail: info@bouwma.nl

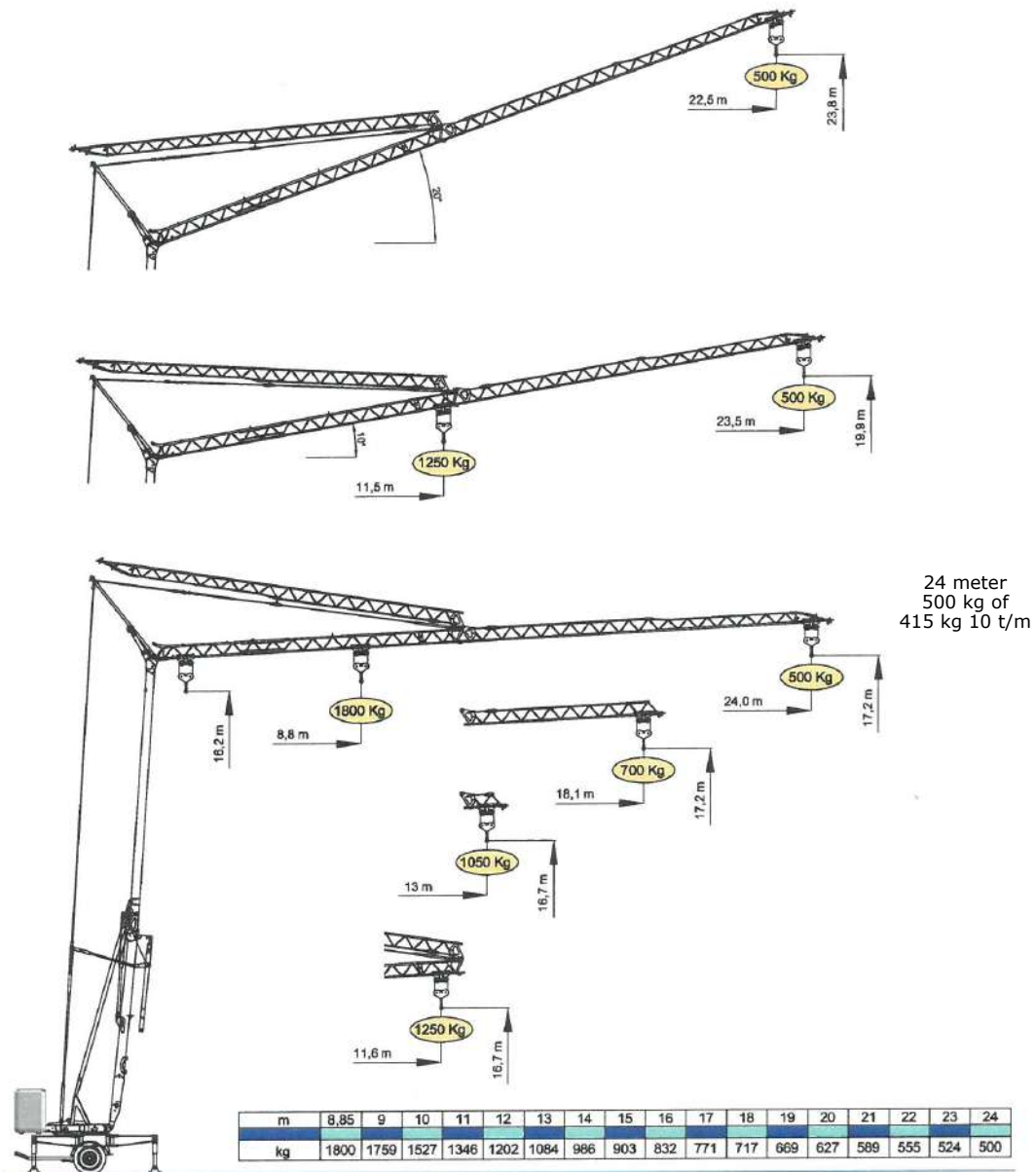

24 meter
500 kg of
415 kg 10 t/m

Technische gegevens:



	50 Hz V +10%-10%	m/l'	6.7	13.5	23.5	37
	230 V 3 kW kg 4.5 kW kg	1800	1350	1800	750	500
400 V 6 kW kg	1800	1800	750	750	kW 5.5 Inverter	
	m/l'	11.8	18.9	35.4 (A26)	kW 1.85 Inverter	
	n/l'	0.16	0.4	0.8	kW 1.2 Inverter	
	min	5		kW 1.5		
	25 - 80 km/h		7012 kg		2 x 2375 kg	

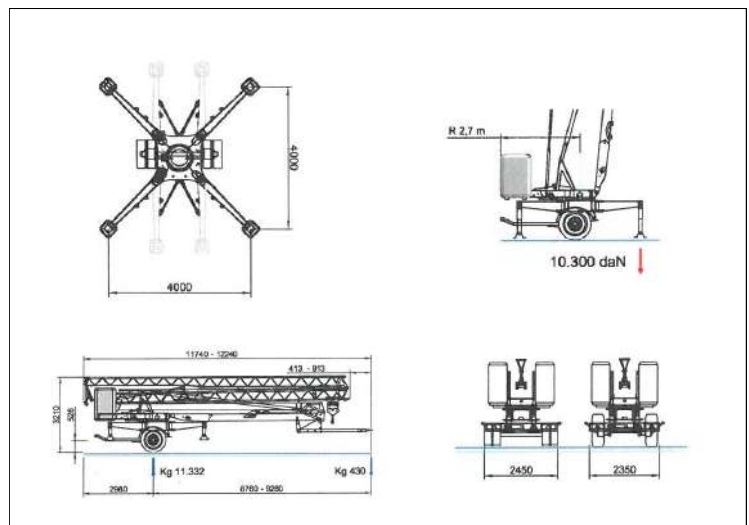

STANDAARD UITRUSTING OMV 24A R.

4 Snelheden met hijsen en zakken, 3 voor zwenken en loopkat - rijden, elektronisch gecontroleerd door inverters. Mast, giek (24 m) en basischassis geheel verzinkt. In 2 standen op te toppen giek 10 en 20°. Normaal functioneren mogelijk met opgeklapte giek. Drukknopafstandbediening aan stuurstroombekabel. Beveiliging tegen te ver doorzwenken. Verrijden inclusief volledige ballast op sneltransportaanhanger model. Voorbereiding voor radiografische bediening. Schakelkast van roestvrij plaatstaal. Instructieboek en uitvoering geheel overeenkomstig de CE norm.